

Soffiante ad aria calda

Compact

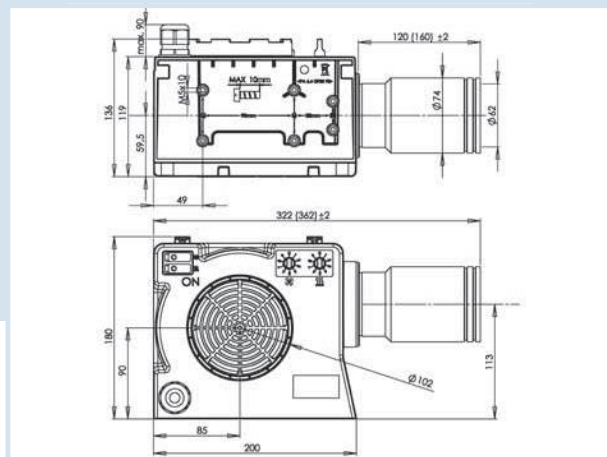

Dati tecnici

Articolo N°		5102586	5102602	5102581	5102605	5102599
Tensione	V-AC	230	230	230	400	400
Assorbimento	W	2300	3100	3700	4700	6100
Frequenza	Hz	50/60	50/60	50/60	50/60	50/60
Temperatura massima	°C	650	800	650	650	650
Portata aria min.	l/min	400	350	400	400	550
Portata aria a 20 °C	l/min	940	800	930	960	950
Temp. max con max. portata aria	°C	260	520	440	480	630
Pressione statica	Pa	450	450	450	450	450
Ugello uscita	Ø mm	62	62	62	62	62
Dimensioni (lungh. X largh. X alt.)	mm	322 x 138 x 180	360 x 138 x 180	322 x 138 x 180	360 x 138 x 180	360 x 138 x 180
Peso con cavo	Kg	2,8	3,1	2,8	3,1	3,1
Classe protezione II	<input type="checkbox"/>					
Certificazione	CE					

Esecuzione standard

- Regolazione temperatura in continuo
- Regolazione aria in continuo
- Interruttore generale interno per temperatura e aria
- Protezione apparecchio integrata

Esecuzione speciale

- Regolazione esterna potenza riscaldamento (analogica o digitale)
- Regolazione esterna portata aria (analogica o digitale)
- Controllo giri motore
- Termoelemento interno
- Regolatore digitale integrato

Accessori

Articolo N°	Descrizione
5107245	Ugello tondo 40 mm
5107246	Collegamento flangia
5107259	Ugello largo 150 x 12 mm
5107260	Ugello largo 85 x 15 mm
5107262	Ugello largo 300 x 4 mm
5106177	Riflettore a cucchiaio 50 x 400 mm
5107248	Filtro acciaio inox
5107247	Tubo prolunga 200 x 40 mm

Accessori extra e regolatore esterno a richiesta!
Altre tensioni e potenze a richiesta.



Risultati ottimali si ottengono solo con accessori originali